

MR5

Écoute de studio active à haute résolution

MODE D'EMPLOI

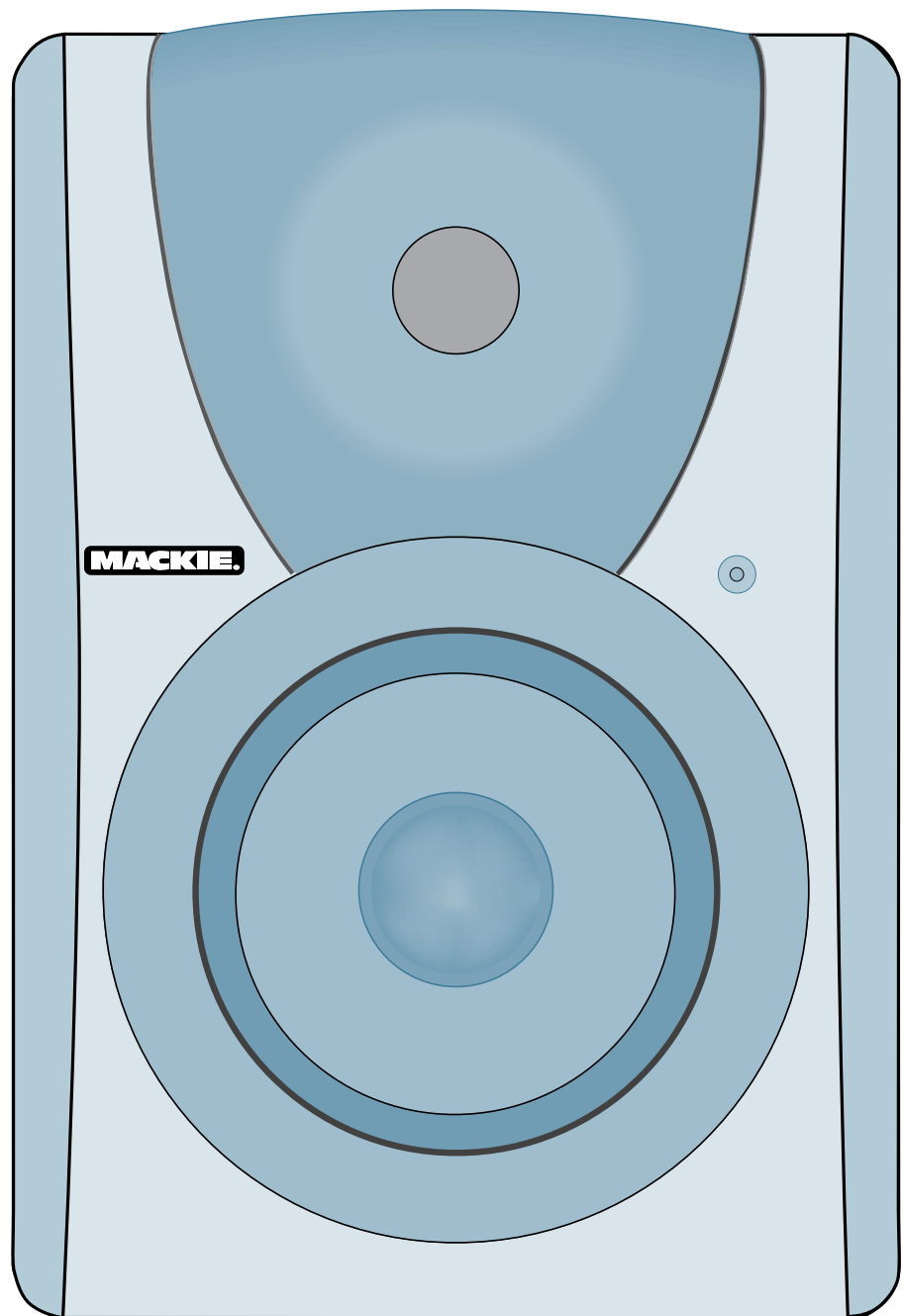

MACKIE®

INSTRUCTIONS IMPORTANTES SUR LA SÉCURITÉ

1. Lisez ces instructions.
2. Conservez ces instructions.
3. Respectez toutes les mises en garde.
4. Suivez toutes les instructions.
5. N'utilisez pas cet appareil à proximité d'une source liquide.
6. Nettoyez-le uniquement avec un chiffon sec.
7. Ne bloquez aucune des ventilations de l'appareil. Installez-le en accord avec les instructions du fabricant.
8. Ne l'installez pas près d'une source de chaleur, comme un radiateur ou tout autre appareil (amplificateur inclus) produisant de la chaleur.
9. Ne modifiez pas la sécurité de la fiche polarisée (Canada) ou la mise à la terre. Une fiche polarisée possède deux broches dont l'une plus large que l'autre. Une fiche avec terre possède deux broches et une troisième pour la mise à la terre. Si la fiche fournie ne convient pas à votre prise, consultez un électricien afin de remplacer la prise obsolète.
10. Évitez de marcher ou de tirer sur le câble d'alimentation, en particulier au niveau des prises et de l'appareil.
11. N'utilisez que des fixations/accessoires spécifiés par le fabricant.
12. N'utilisez qu'avec un chariot, un support, un trépied, une étagère ou une table spécifiés par le fabricant ou vendus avec l'appareil. Lorsqu'un chariot est utilisé, prenez les précautions nécessaires lors du déplacement du chariot afin d'éviter tout accident.
13. Déconnectez l'appareil du secteur lors des orages ou des longues périodes d'inutilisation.
14. Confiez toutes les réparations à un personnel qualifié. Vous devez faire contrôler ce produit s'il a été endommagé de quelle façon que ce soit, comme lorsque le câble d'alimentation ou la prise ont été endommagés, qu'un liquide a été renversé ou que des objets sont tombés sur ou dans l'appareil, que l'appareil a été exposé à la pluie ou à l'humidité, qu'il ne fonctionne pas normalement, ou qu'il a subi une chute.
15. Veillez à ce que l'appareil ne soit pas exposé aux projections liquides et qu'aucun liquide ne soit renversé sur celui-ci. Ne déposez pas de récipient rempli de liquide sur l'appareil (verre, vase, etc.).
16. Ne surchargez pas les prises secteur et les rallonges : ceci constitue un risque d'incendie ou d'électrocution.



17. Cet appareil est un équipement électronique de Classe I et doit être connecté à une prise secteur avec terre.
18. Cet appareil est équipé d'un interrupteur secteur à bascule. Il se trouve sur la face arrière et doit demeurer accessible à tout moment.
19. La fiche SECTEUR fait office de découplage total du secteur — veillez à ce qu'elle soit accessible à tout moment et fonctionnelle.
20. REMARQUE : Cet appareil répond aux normes sur les équipements numériques de Classe B, alinéa 15 des lois fédérales. Ces normes présentent une protection raisonnable contre les interférences en environnement résidentiel. Cet appareil génère, utilise, et peut émettre des fréquences radio et, s'il n'est pas installé correctement selon les instructions, peut causer des interférences nuisibles aux communications radio. Ceci dit, il n'y a aucune garantie que les interférences n'apparaîtront jamais dans une installation particulière. Si cet équipement cause des interférences aux réceptions radio ou télévisuelles, ce qui peut être déterminé en plaçant l'appareil sous/hors tension, essayez d'éviter les interférences en suivant l'une de ces mesures :
 - Réorientez ou déplacez l'antenne de réception.
 - Éloignez l'appareil du récepteur perturbé.
 - Connectez l'appareil à une ligne secteur différente de celle du récepteur.
 - Consultez un revendeur ou un technicien radio/TV.

MISE EN GARDE : Les modifications apportées à cet appareil sans l'accord de LOUD Technologies Inc. annulent votre droit à utiliser cet appareil (selon les législations fédérales).

21. **ATTENTION** — *Cet appareil numérique n'émet pas d'interférences radioélectriques dépassant les limites applicables aux appareils numériques de Classe A/de Classe B (selon le cas) prescrites dans le règlement sur les interférences radioélectriques, édicté par le ministère des communications du Canada.*
22. L'exposition à des niveaux de bruit très élevés peut entraîner une perte permanente de l'ouïe. La sensibilité à ces dommages varie d'un individu à l'autre, mais tout le monde est appelé à des dommages auditifs extrêmes en présence de niveaux sonores élevés. L'Administration de la Sécurité et de la Santé (OSHA) du Gouvernement des États-Unis a publié les niveaux de bruit indiqués dans le tableau ci-dessous.
Selon l'OSHA, toute exposition au-delà de ces limites entraîne des dommages auditifs. Pour éviter toute exposition dangereuse aux niveaux sonores élevés, il est conseillé d'utiliser des protections auditives. Ces protections placées dans l'oreille doivent être portées lors de l'utilisation d'appareils produisant des niveaux sonores élevés pour éviter toute perte irréversible de l'ouïe :

Heures par jour	Niveau sonore en dBA, réponse lente	Exemple type
8	90	Duo dans un piano-bar
6	92	
4	95	Métro
3	97	
2	100	Musique classique très forte
1,5	102	
1	105	Adrian hurlant sur Troy et Jayme
0,5	110	
0,25 ou moins	115	Moments les plus forts d'un concert de Rock

ATTENTION — Pour réduire les risques d'incendie et d'électrocution, ne pas exposer ce produit à la pluie ou à l'humidité.

MISE EN GARDE

RISQUE D'ÉLECTROCUTION. NE PAS OUVRIR

ATTENTION : POUR ÉVITER LES RISQUES D'ÉLECTROCUTION, NE PAS ENLEVER LE COUVERCLE. LE PRODUIT NE CONTIENT AUCUNE PIÈCE RÉPARABLE PAR L'UTILISATEUR. CONFIER L'ENTRETIEN À UN PERSONNEL QUALIFIÉ.
ATTENTION : POUR ÉVITER TOUT RISQUE D'INCENDIE OU D'ÉLECTROCUTION, NE PAS EXPOSER CET APPAREIL À LA PLUIE OU À L'HUMIDITÉ

Le symbole de l'éclair à l'intérieur d'un triangle équilatéral est utilisé pour alerter l'utilisateur de la présence "tensions dangereuses" non isolées à l'intérieur du produit, et de potentiel suffisant pour constituer un risque sérieux d'électrocution.

Le point d'exclamation à l'intérieur d'un triangle équilatéral est employé pour alerter les utilisateurs de la présence dans le mode d'emploi d'instructions importantes relatives au fonctionnement et à l'entretien du produit.



Mise au rebut appropriée de ce produit : Ce symbole indique qu'en accord avec la directive DEEE (2002/96/CE) et les lois en vigueur dans votre pays, ce produit ne doit pas être jeté avec les déchets ménagers. Ce produit doit être déposé dans un point de collecte agréé pour le recyclage des déchets d'équipements électriques et électroniques (EEE). Une mauvaise manipulation de ce type de déchets pourrait avoir un impact négatif sur l'environnement et la santé à cause des substances potentiellement dangereuses généralement associées à ces équipements. En même temps, votre coopération dans la mise au rebut de ce produit contribuera à l'utilisation efficace des ressources naturelles. Pour plus d'informations sur l'endroit où vous pouvez déposer vos déchets d'équipements pour le recyclage, veuillez contacter votre mairie ou votre centre local de collecte des déchets.

Table des matières

CONSIGNES DE SÉCURITÉ IMPORTANTES... 2

INTRODUCTION..... 4

PRISE EN MAIN 5

PRÉSENTATION DE LA FACE ARRIÈRE 6

 1. Connecteurs SIGNAL INPUTS 6

 2. Bouton INPUT LEVEL 6

 3. Sélecteur HIGH FREQ FILTER..... 6

 4. Sélecteur LOW FREQ FILTER 7

 5. Interrupteur secteur 7

 6. Embase secteur et fusible 7

 7. Évén Bass Reflex 7

PRÉSENTATION DE LA FACE AVANT..... 7

 8. Témoin d'alimentation..... 7

CIRCUITS DE PROTECTION 8

 Protection contre les surexcursions..... 8

 Protection contre les surchauffes..... 8

 Blindage magnétique 8

 Câblage des connecteurs d'entrée..... 8

ENTRETIEN ET NETTOYAGE 8

Annexe A : INFORMATIONS D'ENTRETIEN.. 9

 Assistance technique 9

 Réparations 10

Annexe B : CONNECTEURS..... 11

Annexe C : INFORMATIONS TECHNIQUES. 12

 MR5 - Caractéristiques techniques 12

 MR5 - Synoptique 13

MR5 - Garantie limitée..... 15



• Prenez le temps de noter le numéro de série de votre moniteur (ou de vos moniteurs) pour toute référence ultérieure (assurance, assistance, autorisation de retour, etc.) :

<i>Moniteur 1</i>	<i>Moniteur 2</i>	<i>Moniteur 3</i>

Lieu d'achat : _____ *Date d'achat :* _____

Pensez à consulter notre site www.mackie.com pour obtenir plus d'informations sur les produits Mackie.



INTRODUCTION

Merci d'avoir choisi les moniteurs de studio Mackie MR5. Tout comme nous avons révolutionné le marché des moniteurs de studio avec nos moniteurs vedettes, les HR824, nous répétons cet exploit en offrant les moniteurs de studio actifs de haute précision les plus abordables jamais produits. Les MR5 bénéficient d'une conception inspirée de nos moniteurs de studio haute résolution HR MK2 pour garantir des performances qui n'étaient jusqu'à maintenant possibles qu'avec des moniteurs bien plus chers.

Investissements dans la perfection...

Les MR5 ont été conçus par les ingénieurs spécialisés en conception d'enceintes et de haut-parleurs de Mackie et d'EAW. Ces moniteurs de studio compacts peuvent servir pour une multitude d'applications, incluant l'enregistrement dans les Home Studios, l'édition de mixages Surround et l'utilisation d'un Home Theater ou d'une station d'enregistrement audionumérique (DAW).

Les sélecteurs de niveau pour les fréquences hautes/basses (à l'arrière) servent à optimiser le son des moniteurs en fonction des caractéristiques acoustiques de la pièce. Les trois types de connecteurs (XLR, Jack 6,35 mm et RCA) permettent de relier ces moniteurs à quasiment tous les types d'équipements.

Résultat : Les moniteurs de studio MR5 sont extrêmement précis et polyvalents, et ils offrent des réglages ingénieux permettant d'adapter la réponse de façon précise en fonction de l'environnement d'écoute. Vous allez les adorer !

Les avantages...

Les MR5 sont des moniteurs de studio actifs, à deux voies et bi-amplifiés, utilisant un évent Bass Reflex pour étendre la réponse dans les basses fréquences. Le fait d'intégrer un filtre actif, des amplificateurs de puissance et des haut-parleurs dans un même baffle offre plusieurs avantages, dont les MR5 vous permettent de bénéficier pleinement.

- La fréquence de coupure du filtre permet d'acheminer au Tweeter et au Woofer uniquement les fréquences qu'ils doivent reproduire.
- Les amplificateurs sont conçus afin que les haut-parleurs puissent délivrer un niveau sonore maximum, avec un risque de surcharge et de dommage minimum.

- De plus, les réponses en gain et en fréquence sont réglées manuellement et indépendamment afin de compenser les différences de tolérances de fabrication entre les haut-parleurs et de produire une réponse en fréquence homogène, de 60 Hz à 20 kHz.
- Le câblage entre les sorties de l'amplificateur et les haut-parleurs est limité au strict minimum afin que le facteur d'amortissement de l'amplificateur ne soit pas affecté par la résistance de câbles trop longs.
- La somme acoustique des sorties des deux haut-parleurs est optimisée aussi bien électroniquement que physiquement afin que la réponse en amplitude reste unitaire et qu'il y ait le moins de déphasage possible.

Les composants complexes de ce système produisent une synergie garantissant un son de la meilleure qualité possible.

Les haut-parleurs...

Les moniteurs MR5 sont équipés d'un Woofer haute précision de 13,3 cm (5,25 pouces) à faible niveau de distorsion, et d'un Tweeter haute résolution de 2,5 cm (1 pouce).

Le Tweeter est couplé au baffle/guide d'onde moulé afin d'offrir une dispersion étendue et contrôlée des hautes fréquences et de minimiser les diffractions. Ceci permet d'obtenir plus facilement le "point sensible" et d'améliorer les caractéristiques temporelles du système.

Le baffle...

Le baffle est fait de panneaux de particules MDF recouverts d'un fini noir mat, et son renfort interne garantit une solidité et une robustesse à toute épreuve. L'isolant en mousse adiabatique à alvéoles à l'intérieur du baffle permet d'absorber les réflexions internes et d'amortir les ondes stationnaires.

Les amplificateurs de puissance...

L'amplificateur du Woofer peut délivrer une puissance continue de 55 Watts avant écrêtage, et l'amplificateur du Tweeter, une puissance continue de 30 Watts. Ces deux amplificateurs travaillent en Classe A/B et sont munis de sorties à transistors MOSFET et de circuits de protection actifs.

PRISE EN MAIN



Nous savons qu'il vous tarde d'essayer votre moniteur Mackie MR5. Prenez toutefois le temps de lire cette page **MAINTENANT**. Le reste peut attendre.

1. Tournez le réglage INPUT LEVEL [2] (à l'arrière du moniteur) au minimum avant de mettre le MR5 sous tension pour la première fois.
2. Réglez l'interrupteur secteur [5] à l'avant sur Off. Ainsi, si par accident vous deviez connecter une source dont le niveau est très élevé, vous n'auriez pas de mauvaise surprise...
3. Laissez les sélecteurs High Freq Filter [3] et Low Freq Filter [4] sur leur position Normal.
4. Connectez le signal à niveau ligne de votre console/préampli ou de toute autre source à l'entrée INPUT [1] (Jack 6,35 mm, XLR ou RCA) du MR5.
5. Connectez le cordon secteur fourni à l'embase secteur [6] à l'arrière du moniteur. Connectez l'autre extrémité à une prise secteur dont la tension correspond à la valeur spécifiée près de l'embase secteur.
6. Appliquez un signal (avec le lecteur de CD/cassette, logiciel, etc.), mais laissez le réglage de volume général de la console ou du préampli au minimum.
7. Placez l'interrupteur secteur [5] du MR5 sur On. Le témoin d'alimentation [8] à l'avant s'allume alors.
6. Tournez progressivement le bouton INPUT LEVEL [2] (à l'arrière du moniteur) jusqu'à ce qu'il soit sur sa position maximale (MAX).
7. Trouvez un niveau d'écoute convenable à l'aide du réglage de volume général de la console ou du préampli. Si l'accentuation est trop rapide, placez le réglage INPUT LEVEL sur sa position centrale pour étendre la plage du réglage de volume de la console /du préampli. Appréciez la qualité de restitution dans les graves et les aigus offerte par le MR5, puis lisez ce mode d'emploi.

REMARQUE SUR DE LA RÉPONSE DANS LES BASSES DU MR5 ET DE VOTRE CABINE D'ÉCOUTE.



Les MR5 offrent la meilleure réponse dans les basses dans une pièce optimisée. Plusieurs facteurs peuvent compromettre la réponse dans les basses : le traitement acoustique, la forme et la taille de la pièce. Nous n'essayons pas de trouver des excuses, il s'agit de lois physiques. Heureusement, nous mettons à votre disposition des réglages de correction permettant d'optimiser la réponse des moniteurs en fonction de la pièce.

Réponse dans les basses fréquences

Lorsque vous installez vos MR5 dans un coin ou contre un mur, la reproduction des basses fréquences est affectée. Le niveau des basses fréquences est accentué lorsque les moniteurs sont placés près d'un mur, et encore plus lorsqu'ils sont dans un coin. Si vous avez installé les moniteurs loin des murs/coins et que vous souhaitez accentuer le niveau des basses fréquences, réglez le sélecteur LOW FREQ FILTER [4] sur la position +2 dB pour accentuer légèrement le niveau des fréquences inférieures à 100 Hz. Si ce n'est toujours pas suffisant, réglez-le sur la position +4 dB pour les accentuer un peu plus.

Réponse dans les hautes fréquences

Les MR5 sont conçus pour offrir une réponse homogène dans les fréquences hautes et médiums. Vous pouvez tout de même souhaiter accentuer ou atténuer les hautes fréquences restituées par le moniteur pendant le mixage. Le sélecteur HIGH FREQ FILTER [3] permet donc d'accentuer ou d'atténuer légèrement les fréquences supérieures à 5 kHz. Souvenez-vous qu'en accentuant les hautes fréquences avec ce sélecteur, ces fréquences peuvent être atténuées dans le mixage final. À l'inverse, si vous les atténuez, elles risquent d'être accentuées dans le mixage.

Éléments complémentaires

- N'écoutez jamais de musique à niveau élevé pendant de longues périodes. Consultez les Consignes de sécurité en page 2.
- Placez vos moniteurs MR5 hors tension en premier afin d'éviter qu'ils ne reproduisent les transitoires générées par la mise sous/hors tension des autres équipements. Placez les moniteurs sous tension en dernier.
- Conservez l'emballage ! Vous risquez d'en avoir besoin un jour et cela vous évite de devoir en acheter un autre.
- Conservez votre facture d'achat.
- Inscrivez les numéros de série de vos MR5 dans les champs à la page 3, avec le lieu et la date d'achat.

PRÉSENTATION DE LA FACE ARRIÈRE

La face arrière comporte les connecteurs d'entrée et les réglages de correction de la réponse en fréquence des haut-parleurs en fonction du positionnement de l'enceinte et des caractéristiques acoustiques de la pièce.

1. Connecteurs SIGNAL INPUTS

Vous disposez d'entrées : XLR (symétrique), Jack 6,35 mm (symétrique) et RCA (asymétrique). Comme ces trois entrées partagent le même circuit, ne reliez qu'une seule source à la fois à ces connecteurs.

- Le connecteur XLR et le Jack stéréo 6,35 mm acceptent les signaux symétriques, et le connecteur RCA, les signaux asymétriques. Les signaux symétriques offrent une meilleure réjection des interférences. Nous vous conseillons d'utiliser ce type de signal, et en particulier si vous connectez des câbles de plus de 6 mètres.
- Le Jack stéréo 6,35 mm permet également la connexion de Jacks mono 6,35 mm asymétriques.

Les connecteurs respectent les normes de l'AES/IEC et sont câblés ainsi :

	XLR	Jack	RCA
Plus (+)	Broche 2	Pointe	Pointe
Moins (-)	Broche 3	Bague	—
Blindage (masse)	Broche 1	Corps	Corps

Voir Annexe B : Connecteurs pour obtenir plus d'informations sur ces connecteurs.

2. Bouton INPUT LEVEL

Les entrées du MR5 permettent la connexion de signaux à niveau ligne. Utilisez ce bouton pour régler la sensibilité de l'entrée en fonction du niveau du signal connecté.

- Le MR5 est conçu pour fonctionner avec un signal de +4 dBu lorsque le bouton INPUT LEVEL est réglé sur MAX (au maximum).
- Consultez la PRISE EN MAIN à la page 5 pour connaître la procédure de réglage de niveau.

3. Sélecteur HIGH FREQ FILTER

Le sélecteur HIGH FREQ FILTER permet d'atténuer/accroître les hautes fréquences supérieures à 5 kHz de ± 2 dB. Laissez ce sélecteur sur la position 0 (NORMAL), sauf lorsque :

- Vous souhaitez éclaircir ou étouffer la réponse.
- Vous souffrez de perte d'audition causée par les soirées passées devant plusieurs amplificateurs Marshall.
- Vous préférez un son plus brillant ou plus sourd pour effectuer le mixage.

Si le son de vos mixages manque de brillance lorsque vous les écoutez sur d'autres systèmes, c'est habituellement parce que le son des moniteurs est trop brillant à votre goût. L'atténuation des hautes fréquences permet généralement de corriger le problème. Pour ce faire, réglez le sélecteur sur -2 dB.

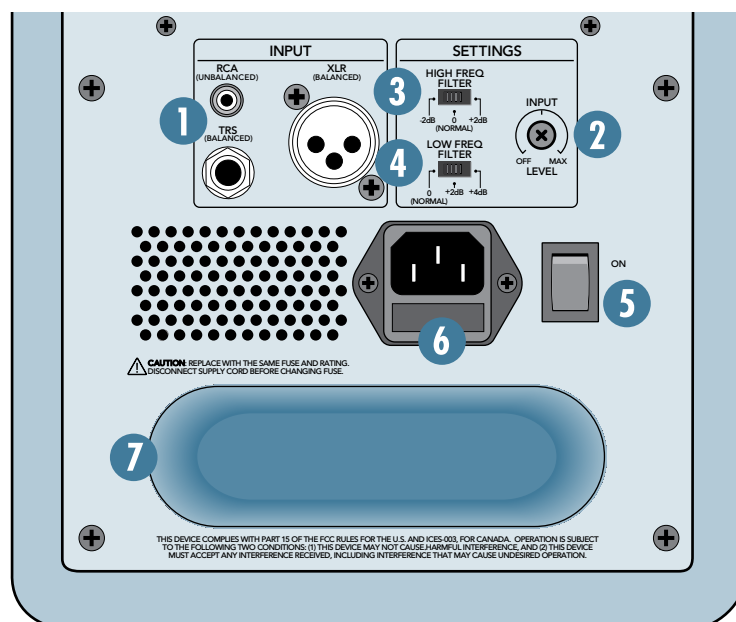

À l'inverse, si les moniteurs accentuent les hautes fréquences lors du mixage, ces fréquences risquent d'être atténuées dans le mixage final.

Il peut être tentant d'effectuer le mixage à des niveaux très élevés. Souvenez-vous toutefois que le son de l'enregistrement ne peut être satisfaisant que lorsqu'il est reproduit au même niveau. Étonnamment, les enregistrements dont le mixage est effectué à niveau faible offrent un son encore meilleur lorsqu'ils sont reproduits à niveau élevé.

Utilisez un sonomètre pour contrôler le niveau auquel vous souhaitez effectuer le mixage. Vous pouvez ainsi optimiser le son de vos mixages et éviter les dommages auditifs.

4. Sélecteur LOW FREQ FILTER

Le sélecteur LOW FREQ FILTER permet d'accentuer les fréquences inférieures à 100 Hz de +2 dB ou +4 dB.

- Pour la plupart des applications, réglez-le sur 0 (NORMAL) afin de désactiver le circuit d'égalisation.
- Pour accentuer légèrement le niveau des basses fréquences, réglez-le sur +2 dB.
- Pour les accentuer un peu plus, réglez-le sur +4 dB. Souvenez-vous que les moniteurs offrent une représentation inversée et qu'en accentuant les basses fréquences lors du mixage, leur niveau risque d'être trop faible sur l'enregistrement.

5. Interrupteur secteur

Utilisez cet interrupteur pour mettre le MR5 sous/hors tension. Lorsque l'interrupteur secteur est réglé sur On et que le MR5 est relié à une prise secteur, le témoin d'alimentation à l'avant s'allume pour indiquer que le moniteur est sous tension.

6. Embase secteur et fusible

Connectez le cordon secteur à cette embase, puis l'autre extrémité à une prise secteur dont la tension correspond à la valeur indiquée près de l'embase.

Le fusible se trouve derrière le couvercle situé sous l'embase secteur. Consultez la section "Informations d'entretien" en page 9 pour savoir comment remplacer le fusible.

7. Évén Bass Reflex

Le système Bass Reflex utilise l'énergie produite vers l'arrière du cône du Woofer pour étendre la réponse dans les basses fréquences. La dimension de l'évén est déterminée avec soin en fonction de la taille du baffle et des caractéristiques du Woofer pour optimiser la réponse dans les basses fréquences.

PRÉSENTATION DE LA FACE AVANT

8. Témoin d'alimentation

Le témoin d'alimentation s'allume lorsque l'interrupteur secteur [5] à l'arrière du MR5 est réglé sur On et que l'embase [6] est reliée à une prise secteur.

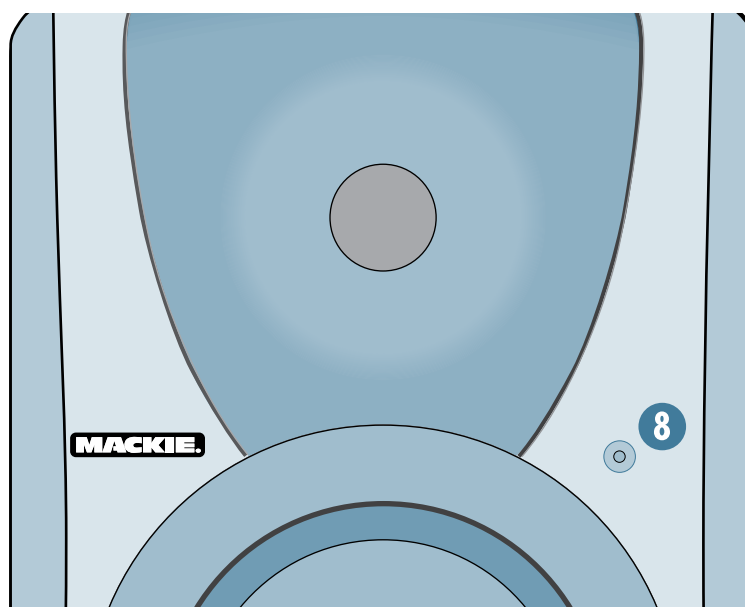

CIRCUITS DE PROTECTION

Le MR5 est muni de circuits de protection conçus pour protéger les haut-parleurs et amplificateurs des dommages accidentels.



MISE EN GARDE : Ces circuits sont conçus pour protéger les haut-parleurs dans des conditions d'utilisation raisonnables. Si vous ignorez les signaux d'avertissement (exemple : une distorsion excessive), il est possible que les haut-parleurs du MR5 soient endommagés par une surcharge. De tels dommages ne sont pas couverts par la garantie.

Protection contre les surexcursions

Un filtre passe-haut à 60 Hz (12 dB/octave) permet d'éviter que l'amplificateur du Woofer n'amplifie les extrêmes graves. Les fréquences inférieures à 60 Hz peuvent endommager le Woofer en causant une surexcursion, qui est l'équivalent mécanique de l'écrêtage.

Protection thermique

Tous les amplificateurs produisent de la chaleur. Le MR5 est équipé d'une protection électrique et thermique.

- Lorsque le circuit de refroidissement devient trop chaud, un contacteur thermique est activé pour placer l'amplificateur hors tension. Comme ce circuit fonctionne indépendamment pour les amplificateurs du Woofer et du Tweeter, il est possible que l'un d'eux soit désactivé tandis que l'autre demeure activé.
- Lorsque la température du circuit de refroidissement revient à la normale, le contacteur thermique est désactivé et le moniteur fonctionne à nouveau normalement.
- S'il y a encore une surchauffe, l'amplificateur est placé à nouveau hors tension. Lorsque ceci se produit, vérifiez si l'arrière du baffle est suffisamment aéré. Si la température ambiante est très élevée, tentez d'installer un petit ventilateur en direction du radiateur pour accroître la circulation d'air par les ouvertures de ventilation.

Blindage magnétique intégré

Les haut-parleurs du MR5 sont munis d'aimants de grande taille. Ces derniers sont blindés afin d'éviter que leur champ magnétique n'affecte leur environnement ou ne démagnétise les écrans d'ordinateur ou de télévision. Les haut-parleurs qui ne sont pas blindés peuvent distordre les formes et les couleurs des tubes cathodiques lorsqu'ils sont placés trop près de ceux-ci. Si votre écran est particulièrement sensible, il est préférable de l'éloigner des moniteurs.

Câblage des connecteurs d'entrée

Utilisez des câbles blindés de haute qualité pour relier la source du signal à l'entrée SIGNAL INPUT [1] du MR5.

- Pour les signaux symétriques, les câbles avec blindage en feuille, comme les Belden 8451, 8761, ou 9501, sont habituellement utilisés pour les connexions en studio.
 - Les câbles pour micro permettent également d'excellents résultats avec l'entrée XLR.
 - Meilleur est le blindage, meilleure est la réjection des bruits induits, comme les perturbations électromagnétiques et radioélectriques. Veillez à ce que le câble ne passe pas à proximité des prises secteur. Ces dernières sont souvent la cause de ronflements dans le signal audio. Les prises multiples sont à éviter !
- Vous pouvez vous procurer des câbles de qualité auprès de votre revendeur Mackie.
- Pour certaines applications de Home Theater, il peut être nécessaire de relier les entrées des MR5 aux sorties haut-parleur d'un récepteur stéréo (si ce dernier n'est pas équipé de sorties préampli ou de tout autre connecteur de sortie à niveau ligne).



MISE EN GARDE : Ne reliez jamais une sortie haut-parleur à l'entrée du MR5 ! Un niveau haut-parleur est bien plus élevé qu'un niveau ligne et peut causer des dommages irréversibles aux circuits d'entrée du MR5.

Vous pouvez toutefois utiliser un atténuateur (niveau haut-parleur vers niveau ligne) entre la sortie haut-parleur du récepteur et l'entrée du MR5. Votre revendeur Mackie peut vous aider à vous procurer un atténuateur, ou vous pouvez en fabriquer un.

ENTRETIEN ET NETTOYAGE

Vos moniteurs Mackie vous procureront une utilisation exempte de tout souci pendant de nombreuses années si vous suivez ces consignes :

- Évitez d'exposer vos moniteurs à l'humidité.
- Évitez de les exposer à des froids extrêmes (en dessous de zéro degré).
- Utilisez un linge humide et une solution savonneuse douce pour nettoyer le baffle, en vous assurant tout d'abord que le moniteur est hors tension. Veillez à ce qu'aucune humidité ne s'introduise par les ouvertures du baffle, tout particulièrement par celles des haut-parleurs.

Annexe A : INFORMATIONS D'ENTRETIEN

Si vous pensez que votre moniteur a un problème, faites ce que vous pouvez pour vérifier la panne avant de l'envoyer pour réparation. Consultez la section Support de notre site Internet (www.mackie.com/support). Vous trouverez des foires aux questions (FAQ), des manuels et des forums utilisateurs qui vous permettront peut-être de résoudre le problème.

Assistance technique

Pas d'alimentation

- Notre question préférée : L'appareil est-il relié au secteur ?
- Veillez à ce que le cordon secteur soit bien connecté dans l'embase [6] et dans la prise secteur.
- Assurez-vous que la prise secteur soit active (utilisez un testeur ou une lampe pour vérifier).
- L'interrupteur secteur [5] à l'arrière est-il sur ON ?
- Le témoin d'alimentation [8] à l'avant est-il allumé ? Si ce n'est pas le cas, vérifiez s'il y a du courant dans la prise secteur. S'il y en a, consultez la section "Problème de sortie" ci-dessous.
- Si le témoin d'alimentation n'est pas allumé et que vous êtes certain que la prise secteur n'a pas de problème, il est possible que le fusible soit grillé.

Pour retirer et remplacer le fusible :

1. Déconnectez le cordon secteur de l'embase.
2. Ouvrez le porte-fusible en utilisant un petit tournevis. Vous pourrez ensuite le glisser vers vous.

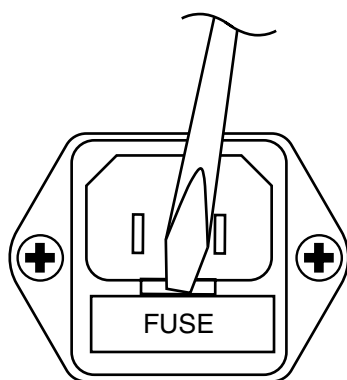

3. Retirez le fusible et remplacez-le par un autre du même type.

Modèle 115 Vca : 1,6 A Slo-Blo (T 1,6 A H/250 V)

Modèle 230 Vca : 800 mA Slo-Blo (T 800 mA H/250 V)

4. Réinsérez le porte-fusible en le poussant complètement sous l'embase secteur.

Si deux fusibles grillent l'un après l'autre, votre moniteur a un problème. Consultez la section "Réparations" à la page suivante pour savoir comment procéder.

Pas de son

- Le témoin d'alimentation [8] à l'avant est-il allumé ? Si ce n'est pas le cas, consultez la section précédente, "Pas d'alimentation".
- Le bouton INPUT LEVEL [2] est-il réglé sur un niveau convenable ?
- Le réglage de sortie de la source sonore est-il réglé correctement ? Assurez-vous qu'il soit réglé sur un niveau convenable.
- S'il s'agit d'un signal stéréo, inversez les câbles. Par exemple, si la sortie gauche semble défectueuse, inversez les câbles gauche et droit au niveau du moniteur. Si le problème change de côté, il n'est pas causé par le moniteur. Il peut être causé par un câble défectueux ou la console.

Son médiocre

- Le connecteur d'entrée est-il correctement inséré ? Si vous utilisez un Jack 6,35 mm, veillez à ce qu'il soit complètement enfoncé.
- Le son est-il distordu et fort ? Réduisez le niveau de sortie de la console.
- Écoutez le signal avec un casque connecté au préampli. Si le son est toujours mauvais, le problème n'est pas causé par le moniteur.
- Le niveau des basses fréquences est-il trop élevé/faible ? Déplacez-vous dans la pièce. Il est possible que la position d'écoute soit la cause de l'accentuation/atténuation des basses fréquences. Déplacez les moniteurs ou changez de position d'écoute.

Bruit/ronflement/bourdonnement

- Contrôlez les câbles entre la console et le moniteur. Assurez-vous qu'ils soient correctement connectés. Les problèmes de connexion produisent habituellement des bruits, des ronflements ou des bourdonnements.
- Si vous connectez un signal asymétrique à l'entrée symétrique du MR5, veillez à ce que le blindage soit relié à la masse de la source *et* aux broches 1 et 3 de la XLR.
- Si un câble CATV est relié au système, déconnectez-le. Si le bruit disparaît, contactez votre distributeur pour qu'il vérifie la mise à la masse du câble.
- Assurez-vous que les câbles ne passent pas à proximité des cordons secteur, des transformateurs ou toute autre source d'interférences (comme les prises multiples et les rallonges, qui produisent des ronflements).
- Utilisez-vous un gradateur de lumière ou tout autre appareil muni d'un triac sur la même ligne secteur ? Les gradateurs produisent des bourdonnements. Utilisez un filtre secteur ou connectez le moniteur à une autre ligne secteur.

- Il se produit beaucoup de souffle lorsqu'un gain n'est pas réglé correctement dans le signal menant au moniteur.
- Si possible, écoutez la source du signal à l'aide d'un casque. Si le bruit est toujours présent, il n'est pas causé par le moniteur.

Réparations

Vous trouverez les informations sur les réparations couvertes par la garantie et les remplacements à la page 15.

Les réparations des produits Mackie non couverts par la garantie sont effectuées dans des centres agréés. Pour localiser le centre de réparation le plus près, consultez le site www.mackie.com, cliquez sur "Support" puis sélectionnez "Locate a Service Center". Pour les produits Mackie achetés hors des États-Unis, contactez votre revendeur ou distributeur local.

Si vous n'avez pas accès à Internet, vous pouvez appeler notre assistance technique au 1-800-898-3211, du lundi au vendredi, de 7:00 à 17:00 (heure du Pacifique), pour expliquer votre problème. Un technicien vous donnera les coordonnées du centre de réparation le plus près dans votre région.

Besoin d'aide ?

- **Consultez le site www.mackie.com et cliquez sur Support pour accéder à des foires aux questions (FAQ), des manuels, des mises à jour et des forums utilisateur.**
- **Envoyez un email à : techmail@mackie.com.**
- **Appelez au 1-800-898-3211 pour parler à l'un de nos techniciens qualifiés (du lundi au vendredi, de 7:00 à 17:00, heure normale du Pacifique).**

Annexe B : CONNECTEURS

Connecteurs XLR

Les connecteurs XLR permettent de connecter des signaux symétriques au MR5. Leur câblage respecte les normes de l'AES (Audio Engineering Society) :

Câblage des XLR symétriques :

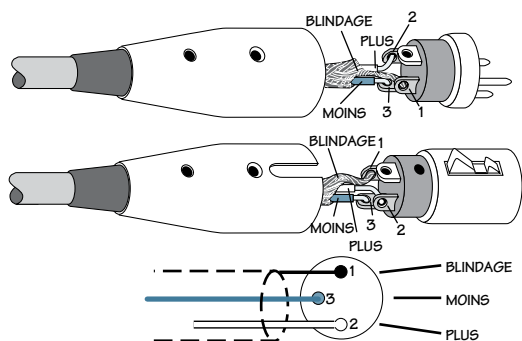

- Broche 1 = Blindage (masse)
- Broche 2 = Plus (+)
- Broche 3 = Moins (-)

Jacks stéréo 6,35 mm

Les Jacks stéréo 6,35 mm offrent trois points de contact. Ils sont utilisés pour la connexion des signaux symétriques et les casques stéréo.

Câblage des Jacks 6,35 mm symétriques :

- Corps = Blindage
- Pointe = Plus (+)
- Bague = Moins (-)

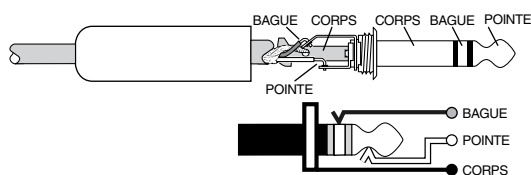

Jacks mono 6,35 mm

Les Jacks mono 6,35 mm offrent deux points de contact. Ils sont utilisés pour les signaux asymétriques. Vous pouvez connecter un Jack mono 6,35 mm asymétrique à l'entrée en Jack 6,35 mm symétrique du MR5.

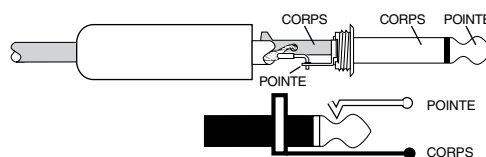

Câblage des Jacks mono 6,35 mm asymétriques :

- Corps = Blindage
- Pointe = Plus (+)

Connecteurs RCA

Les connecteurs RCA sont normalement utilisés sur les équipements audio et vidéo grand public. Ils sont asymétriques, comme les Jacks mono 6,35 mm.

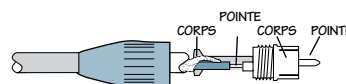

Câblage des connecteurs RCA asymétriques :

- Corps = Blindage
- Pointe = Plus (+)

Annexe C : CARACTÉRISTIQUES TECHNIQUES

MR5 — Caractéristiques

Performance acoustique

Réponse en fréquence dans champ libre :	60 Hz – 20 kHz (± 3 dB)
Fréquence de coupure inférieure :	-3 dB à 60 Hz
Fréquence de coupure supérieure :	-3 dB à 22 kHz
Niveau SPL à 1 mètre, +4 dBu, entrée symétrique :	100 dB SPL à 1 m
Niveau SPL max. par paire :	113 dB SPL à 1 m

Haut-parleurs

Woofers :	13,3 cm avec saladier en acier, cône en polypropylène bleu et suspension en caoutchouc
Tweeter :	Tweeter à dôme de 2,5 cm couplé à un guide d'ondes

Amplificateurs

Basses fréquences :	55 Watts dans 4 Ohms, 85 Watts crête
Hautes fréquences :	30 Watts dans 4 Ohms, 50 Watts crête
Temps de montée :	> 15 V/ μ s
Distorsion (DHT, intermodulation SMPTE, DIM 100) :	< 0,035 %
Rapport signal/bruit :	
Basses fréquences :	> 101 dB, 20 Hz à 20 kHz, mesure non pondérée, référence : 55 Watts dans 4 Ohms
Hautes fréquences :	> 93 dB, 20 Hz à 20 kHz, mesure non pondérée, référence : 30 Watts dans 4 Ohms
Type :	Circuit hybride monolithique, étage de sortie DMOS, Classe AB

Filtre

Type de filtre :	24 dB/octave
Fréquence de coupure :	4 kHz
Sensibilité :	+4 dBu à 300 Hz pour niveau de sortie max.
Impédance d'entrée :	20 k Ω , symétrique bridgé ; 10 k Ω , asymétrique

Égalisation

Basses fréquences :	+2 dB/+4 dB à 100 Hz, Baxendall
Hautes fréquences :	± 2 dB à 5 kHz, Baxendall

Alimentation

USA :	120 Vca, 60 Hz
Europe :	240 Vca, 50 Hz
Corée :	220 Vca, 60 Hz
Japon :	100 Vca, 50/60 Hz

Remarque : Le MR5 ne permet pas d'utiliser des configurations à tensions multiples. Assurez-vous que la tension de la prise secteur corresponde à la tension spécifiée pour votre modèle spécifique (indiquée à l'arrière, près de l'embase secteur).

Embase secteur : IEC mâle 3 broches, 250 Vca, 16 A

Fusible : 115 Vca : T 1,6 AL/250 V
230 Vca : T 800 mA/250 V

Consommation électrique :

75 W avec programme musical, niveau élevé
10 W moniteur inactif

Dimensions et poids

Baffle :	Panneaux de MDF de 16 mm avec panneau de MDF avant de 19 mm
Isolation :	Mousse adiabatique
Dimensions :	
Hauteur :	286 mm 292 mm, incluant la partie supérieure du guide d'ondes
Largeur :	197 mm
Profondeur :	266 mm
Poids :	6,5 kg

Dédit légal

La société LOUD Technologies essaye en permanence d'améliorer ses produits avec des composants de meilleure qualité et des méthodes de fabrication améliorées, nous nous réservons le droit de modifier ces caractéristiques à tout moment sans préavis.

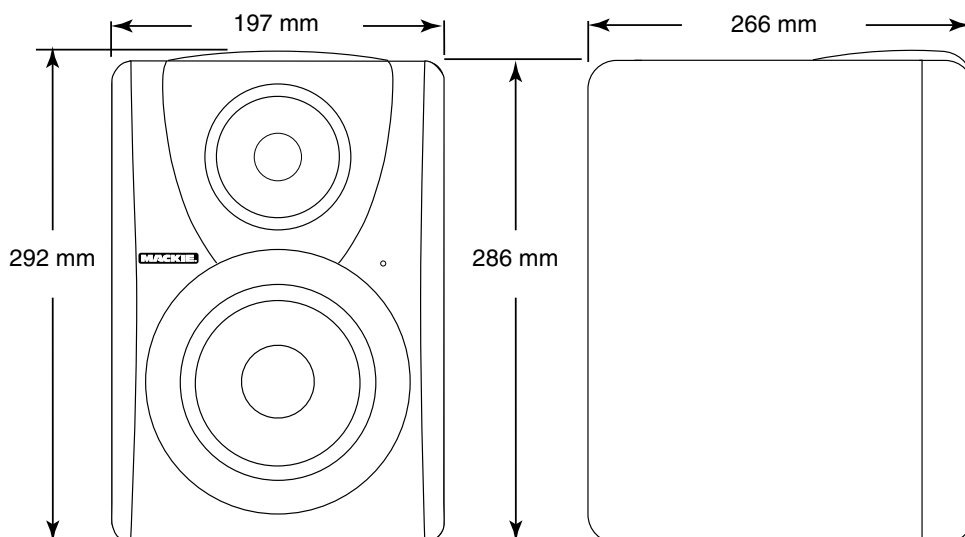

MR5 — Synoptique

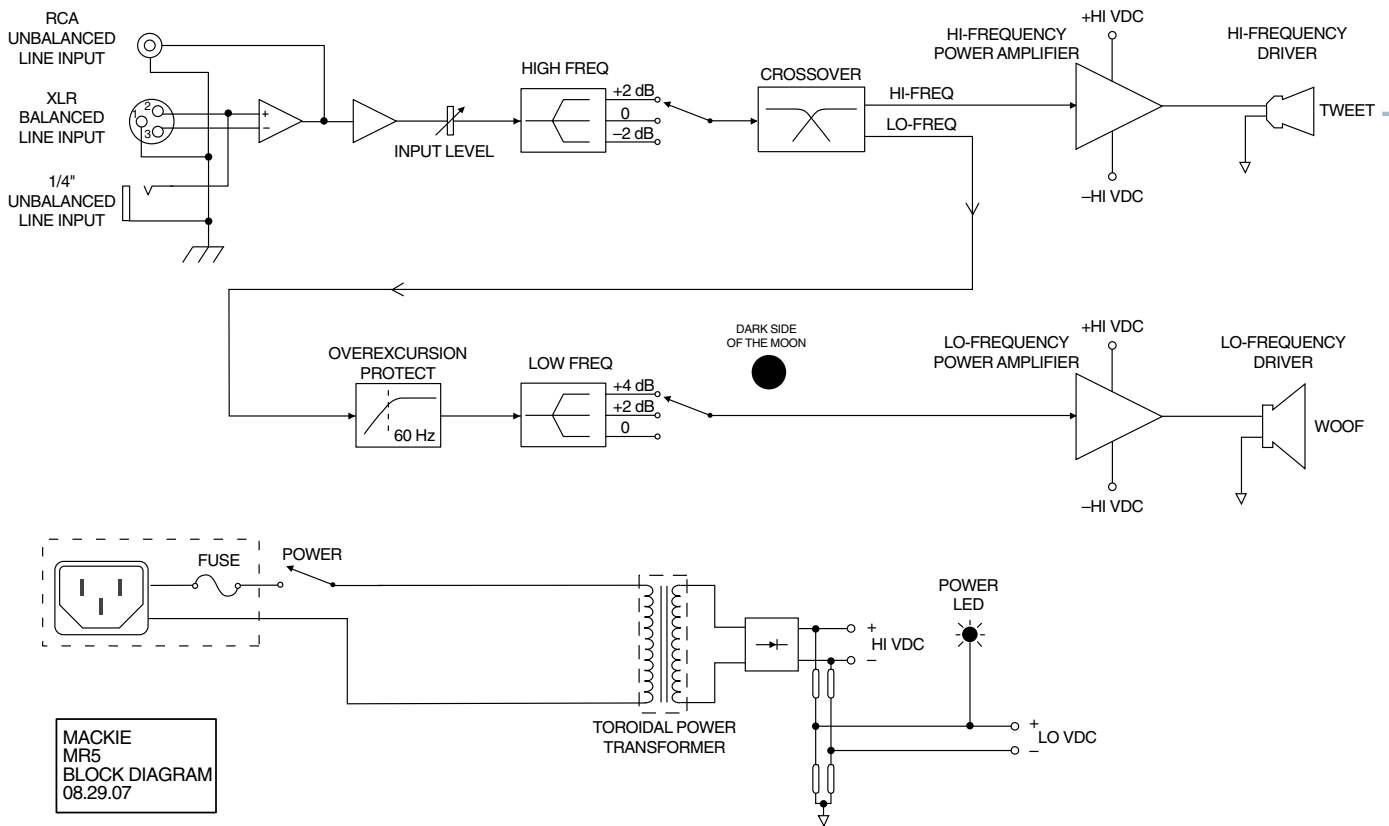

MACKIE
MR5
BLOCK DIAGRAM
08.29.07

Le logo Mackie, MR Series, Zero Edge Baffle et le logo du personnage qui court sont des marques déposées de LOUD Technologies Inc.

Toutes marques déposées.

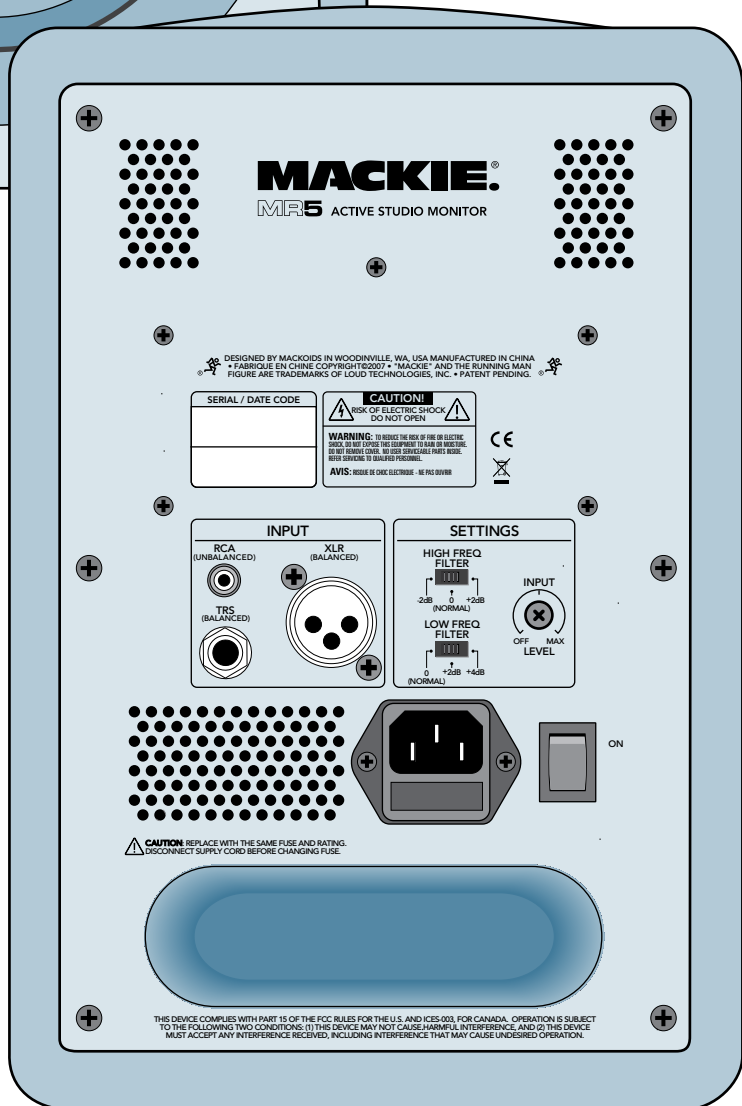
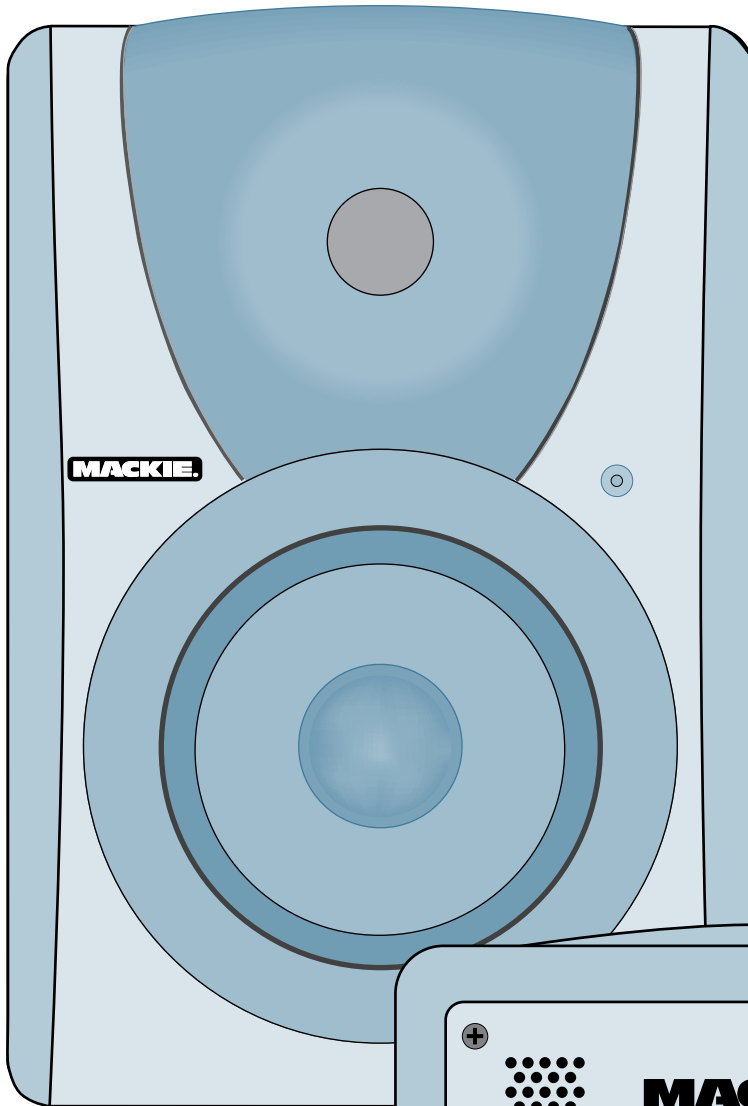

Garantie limitée Mackie

Cette garantie limitée (“Garantie du Produit”) est fournie par LOUD Technologies Inc. (“LOUD”) et s’applique aux produits achetés aux USA ou au Canada auprès d’un distributeur ou d’un revendeur agréé par LOUD. La garantie ne pourra s’appliquer à personne d’autre qu’à l’acheteur initial du produit (le “client”, “vous” ou “votre”).

Pour les produits achetés hors des USA ou du Canada, veuillez consulter le site www.mackie.com/ afin d’y trouver les coordonnées de votre distributeur local et obtenir toutes informations relatives aux garanties offertes par le distributeur de votre zone géographique.

LOUD garantit au client que le produit est exempt de tout défaut de pièces et de main d’œuvre dans des conditions normales d’utilisation durant la période de garantie. S’il s’avère que le produit n’est pas conforme à cette garantie, LOUD ou son représentant autorisé pourra, à sa discrétion, réparer ou remplacer le produit non conforme, dans la mesure où le client prévient la société de cette non conformité pendant la période de garantie, soit en allant sur www.mackie.com/support ou en appelant le service technique de LOUD au 1.800.898.3211 (appel gratuit depuis les USA ou le Canada) pendant les heures de bureau, heure de la côte ouest, excepté pendant les week-ends et jours fériés de LOUD. Veuillez conserver la facture comme preuve de la date d’achat. Vous en aurez besoin pour que la garantie puisse s’exercer. Pour prendre connaissance de l’intégralité des termes et conditions, ainsi que de la durée de garantie de ce produit, veuillez consulter notre site www.mackie.com/warranty.

La garantie du produit, accompagnée de votre facture ou de votre reçu, ainsi que les termes et conditions stipulés sur le site www.mackie.com/warranty, constituent l’accord complet et remplacent tous les accords antérieurs entre LOUD et le Client. Aucun amendement, aucune modification ou renonciation concernant les dispositions de cette garantie ne sera valide sans accord écrit signé entre les tiers.

MACKIE®

16220 Wood-Red Road NE • Woodinville, WA 98072 • USA
USA et Canada : 800.898.3211
Europe, Asie, Amérique centrale et du Sud : 425.487.4333
Moyen-Orient et Afrique : 31.20.654.4000
Fax : 425.487.4337 • www.mackie.com
E-mail : sales@mackie.com